

Regelkreuzung Straßen / Wege

- Bei geschlossener Bauweise:
- Rohrvortrieb oder Rohrauswechselverfahren mit Produktenrohr
 - Press- und Zielgruben außerhalb der ideellen Böschungslinie
 - *) Bundesstraßen H 2,00 m nach DVGW-Arbeitsblatt GW 304

- Bei offener Bauweise:
- Schlitzung der Straße / des Weges
 - Wiederherstellung der Oberfläche in Abstimmung mit den Baulastträgern
 - Mitverlegung von Trassenwarnband 30 cm über Rohrscheitel.

Geländegleich

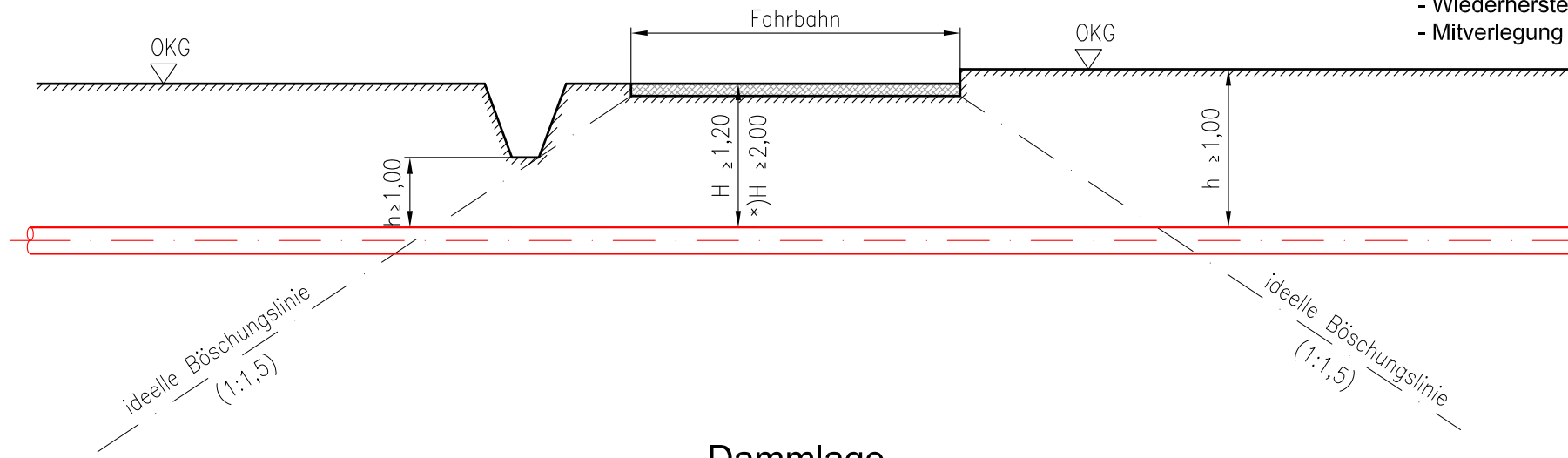

Dammlage

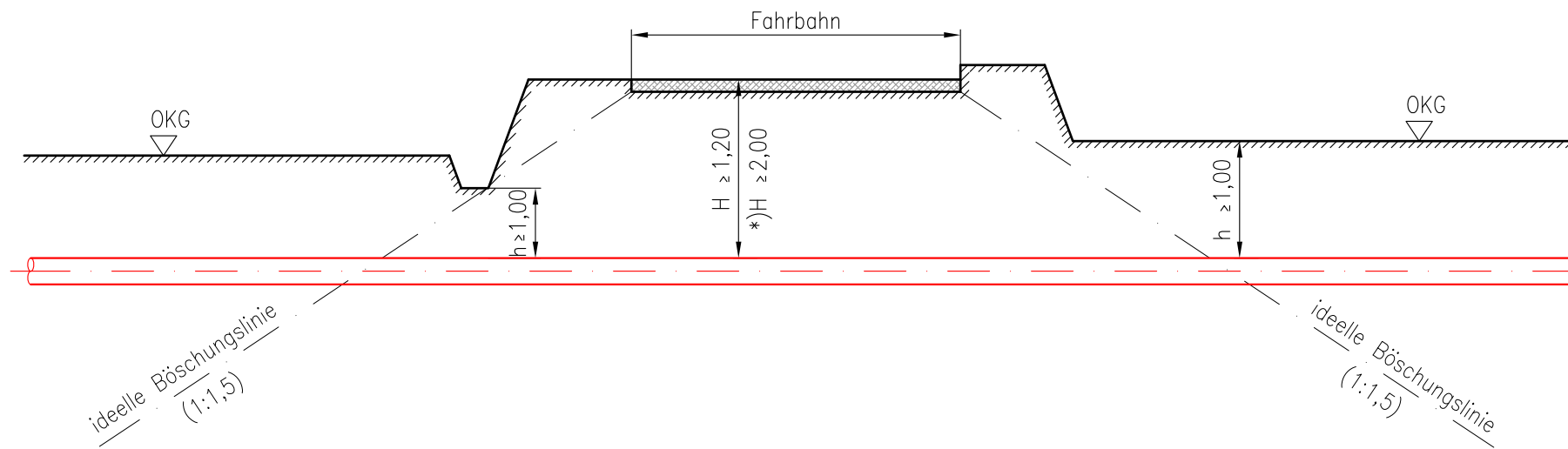

Einschnittslage

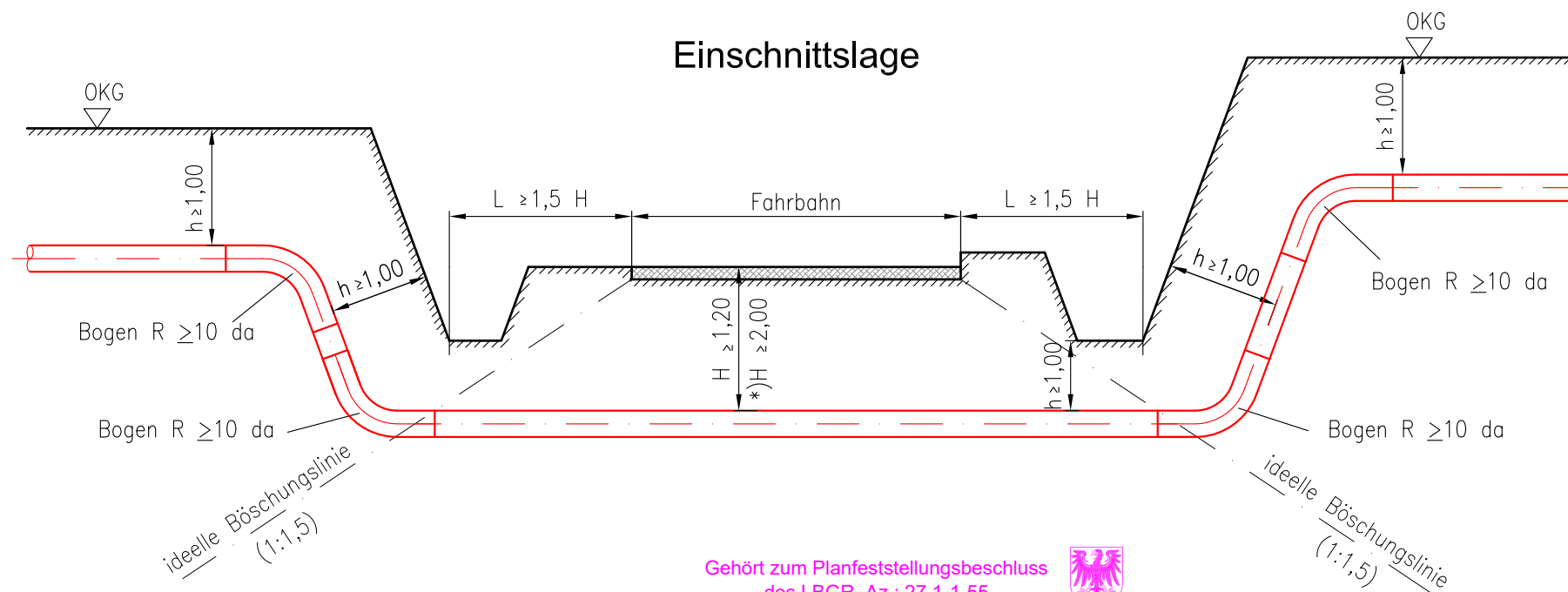

Gehört zum Planfeststellungsbeschluss
des LBGR, Az.: 27.1-1-55



Antragsunterlagen zur Planfeststellung
Unterlage 3.2

Fachbereich		777879																																																																																											
Neuerlegung der Ferngasleitung FGL 012 DN 500, DN 400 einschl. Nebenanlagen		Zeichnungsbenennung																																																																																											
Regelkreuzung Straßen/Wege		Anl.-Nr.																																																																																											
22	23	24	25	26	27	28	29	30	31	32	33	34	35	36	37	38	39	40	41	42	43	44	45	46	47	48	49	50																																																																	
Anlagenname		FGL012		206		ZAL		012		00		Anl.-Nr.		Anl.-Teil																																																																															
Fachbereich		A-L		6		7		8		9		10		11		12		13		14		15		16		17		18		19		20		21		22		23		24		25		26		27		28		29		30		31		32		33		34		35		36		37		38		39		40		41		42		43		44		45		46		47		48		49		50	
Anl.-Art		ZAL		206		ZAL		012		00		Anl.-Nr.		Anl.-Teil																																																																															
Ersatz für:		Dateiname: 06_FGL012_PFY_U3.2_ZAL_012_00_RK-Str		Ersatz für:		Ersatz für:		Ersatz für:		Ersatz für:		Ersatz für:																																																																																	



PLE-Komm.-Nr.: 2.1.17.009
Ontras-Nr.: ON.16026



Urheber-Schutzvermerk nach DIN 34

6216316465