

Mastprinzipskizze T1+0 (D76/09/21)



Unterlage: 1 - Anlage 3

Blatt: 1/5

Maßstab: ohne

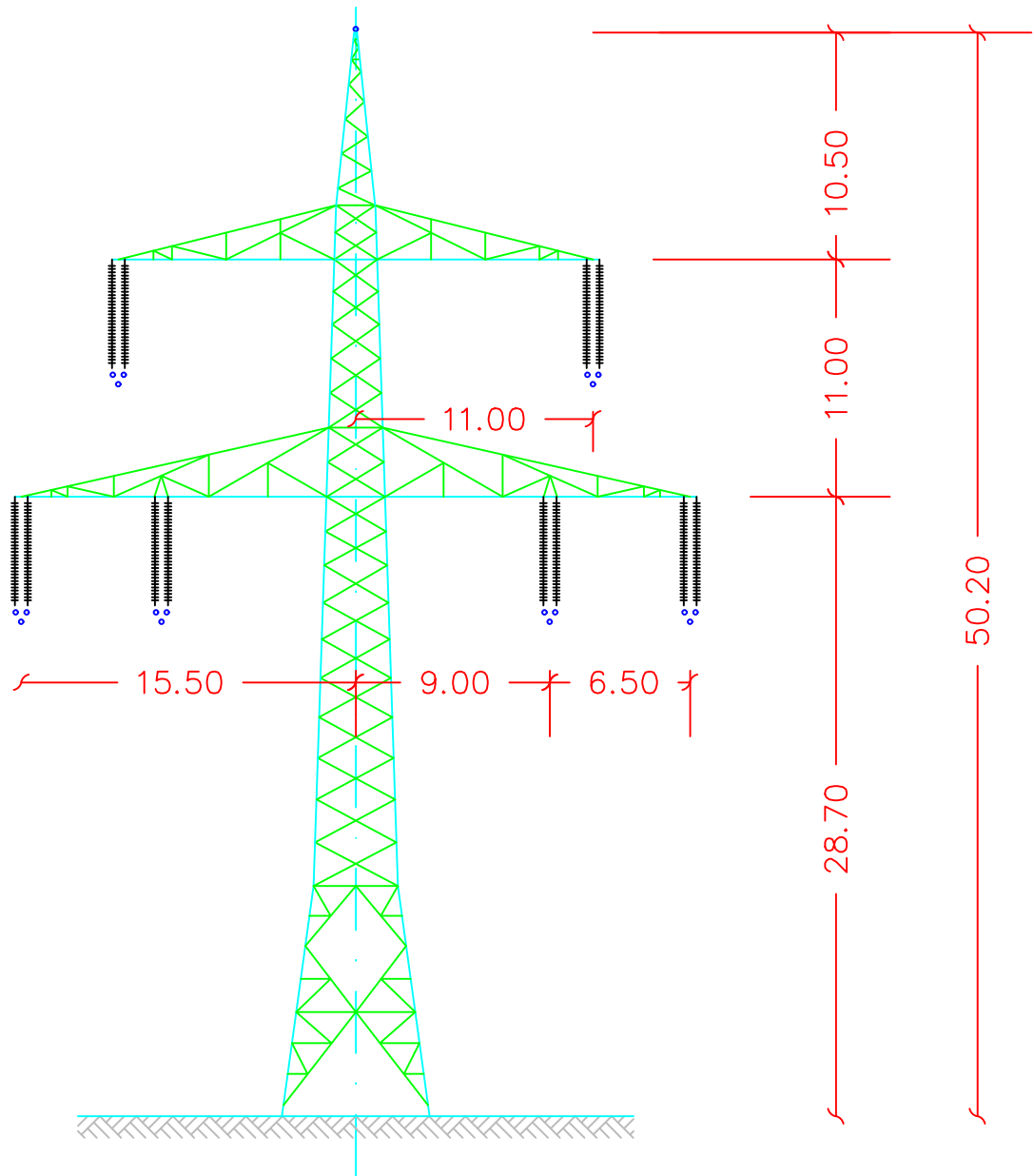

Vorhabensträger: 50Hertz Transmission GmbH
Heidestraße 2
D-10557 Berlin

Bearbeitung: K2 Engineering GmbH
Am Egelingsberg 1
D-38542 Leiferde

Mastprinzipskizze T2+0 (D76/09/21)



Unterlage: 1 - Anlage 3

Blatt: 2/5

Maßstab: ohne

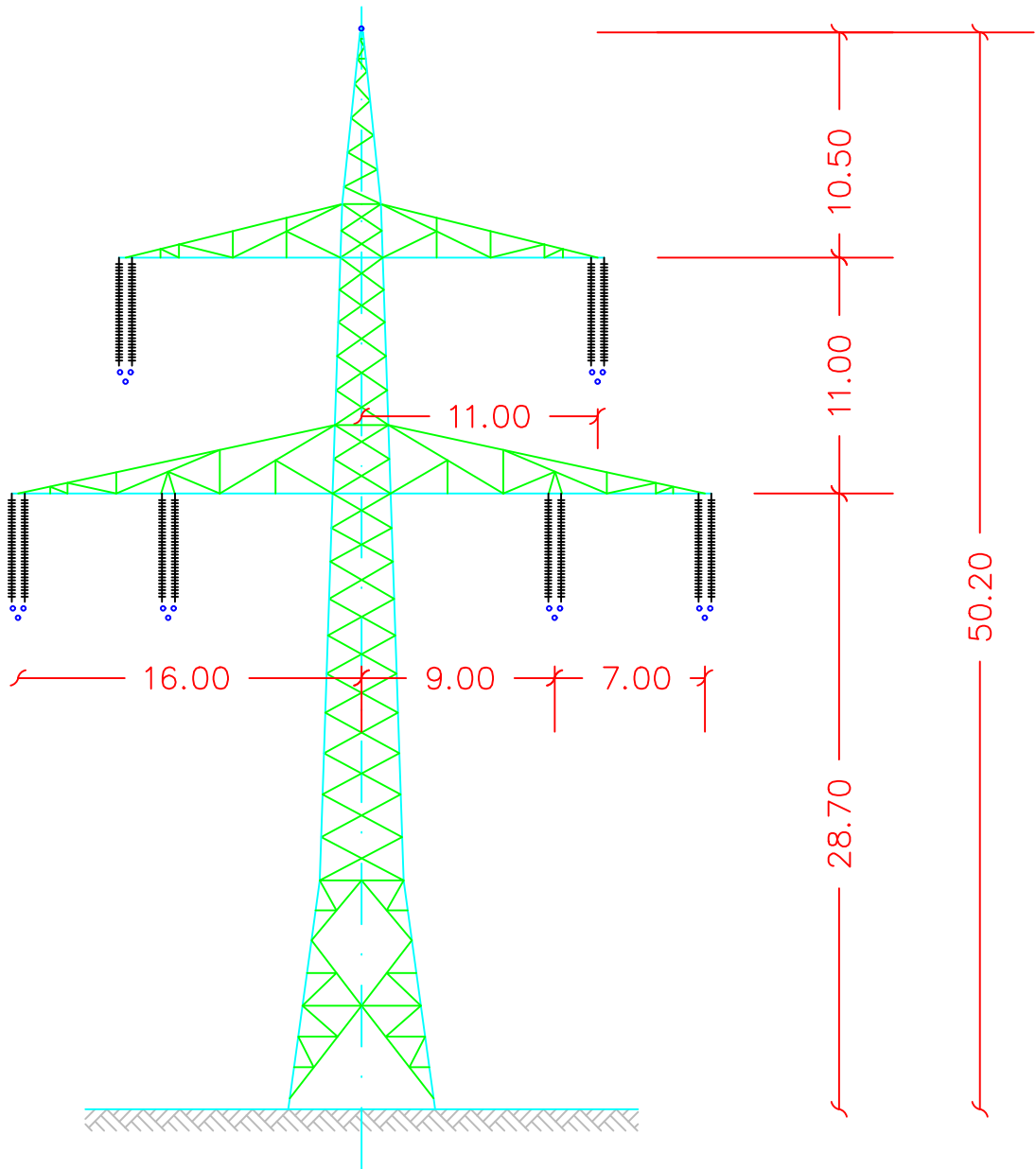

Vorhabensträger: 50Hertz Transmission GmbH
Heidestraße 2
D-10557 Berlin

Bearbeitung: K2 Engineering GmbH
Am Egelingsberg 1
D-38542 Leiferde

Mastprinzipskizze WA1+0 (D76/09/21)



Unterlage: 1 - Anlage 3

Blatt: 3/5

Maßstab: ohne

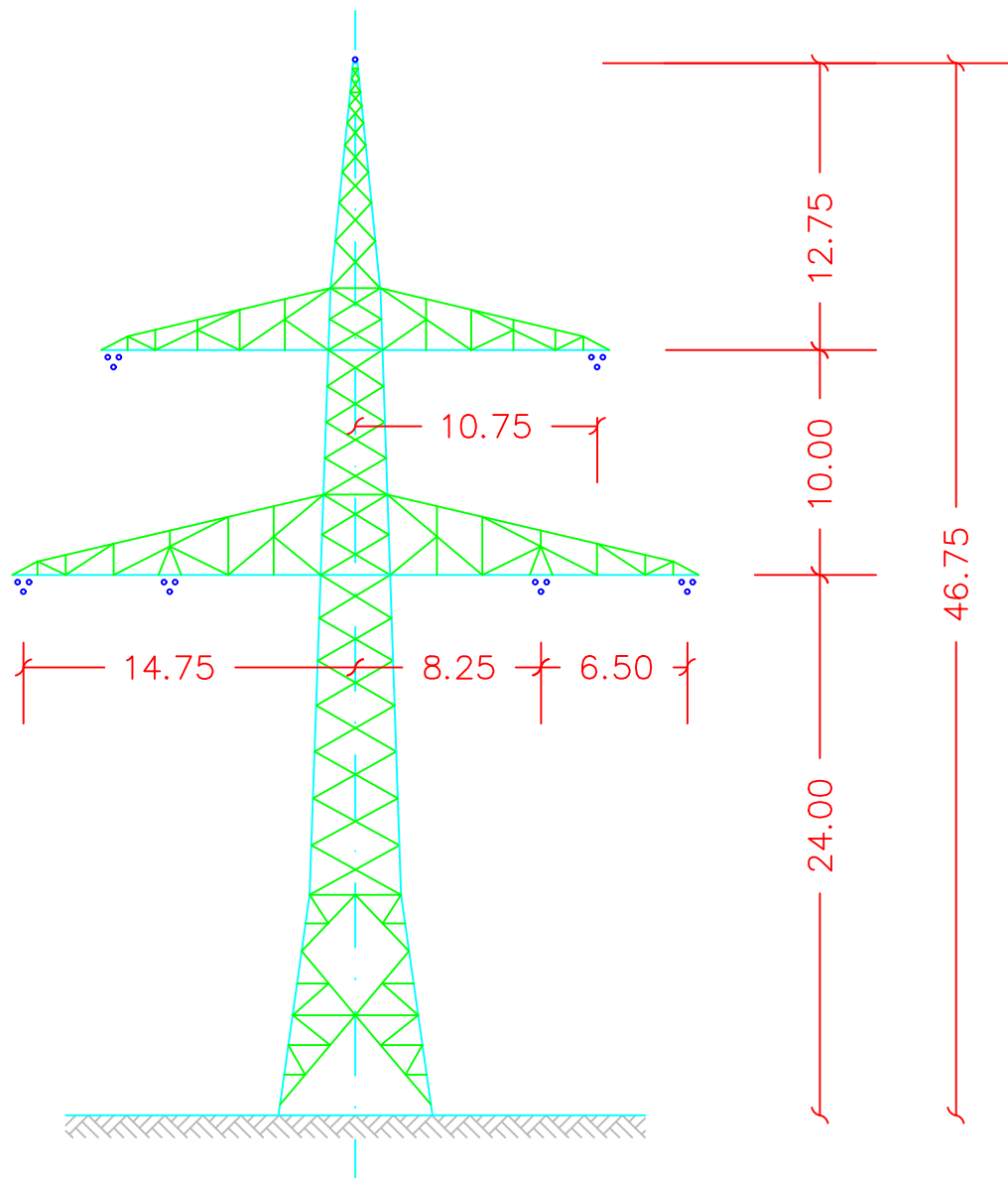

Vorhabensträger: 50Hertz Transmission GmbH
Heidestraße 2
D-10557 Berlin

Bearbeitung: K2 Engineering GmbH
Am Egelingsberg 1
D-38542 Leiferde

Mastprinzipskizze WA2+0 (D76/09/21)



Unterlage: 1 - Anlage 3

Blatt: 4/5

Maßstab: ohne

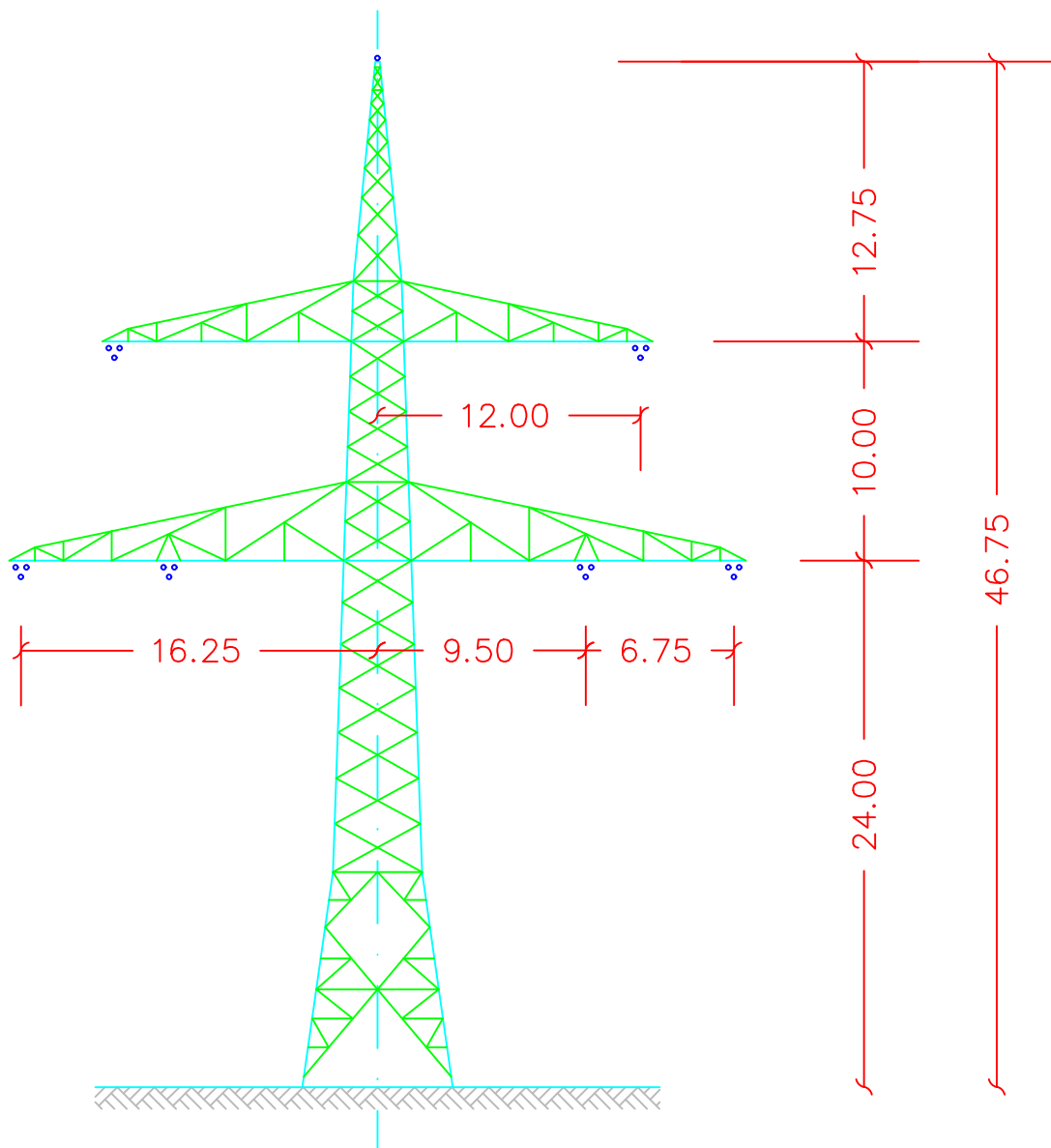

Vorhabensträger: 50Hertz Transmission GmbH
Heidestraße 2
D-10557 Berlin

Bearbeitung: K2 Engineering GmbH
Am Egelingsberg 1
D-38542 Leiferde

Mastprinzipskizze WA3+0 (D76/09/21)



Unterlage: 1 - Anlage 3

Blatt: 5/5

Maßstab: ohne

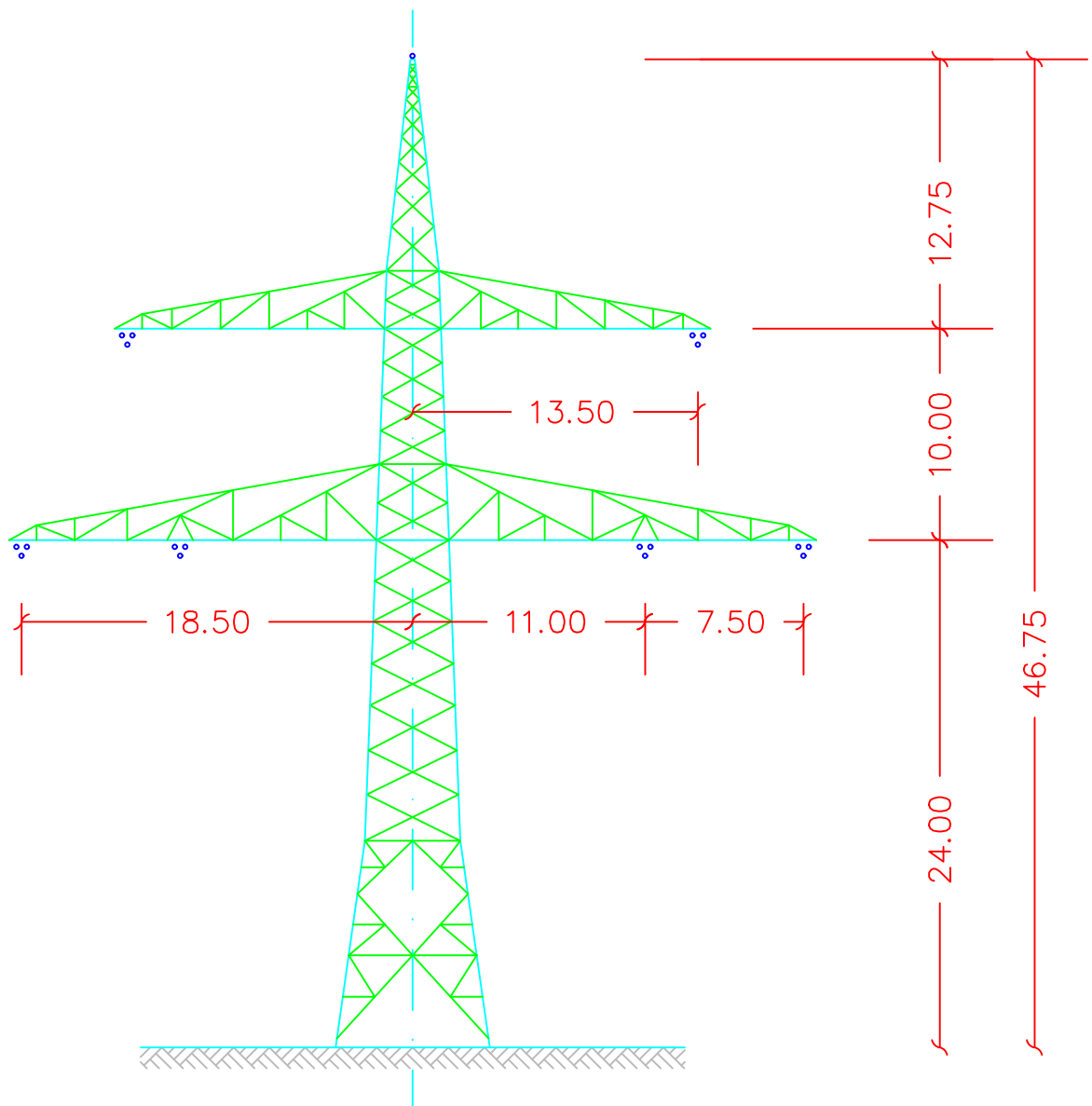

Vorhabensträger: 50Hertz Transmission GmbH
Heidestraße 2
D-10557 Berlin

Bearbeitung: K2 Engineering GmbH
Am Egelingsberg 1
D-38542 Leiferde